



## ОТЧЕТ

Южно-Казахстанского университета им.М.Ауэзова  
по устойчивому развитию в 2019-2021гг.



**Green AUEZOV**

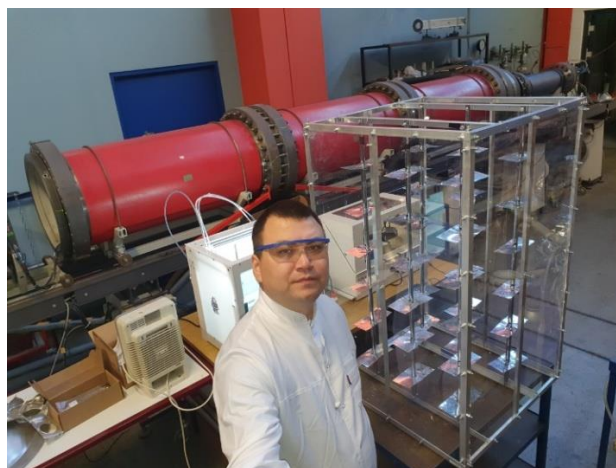

### 3. Отходы

#### Программа рециклинга университетских отходов

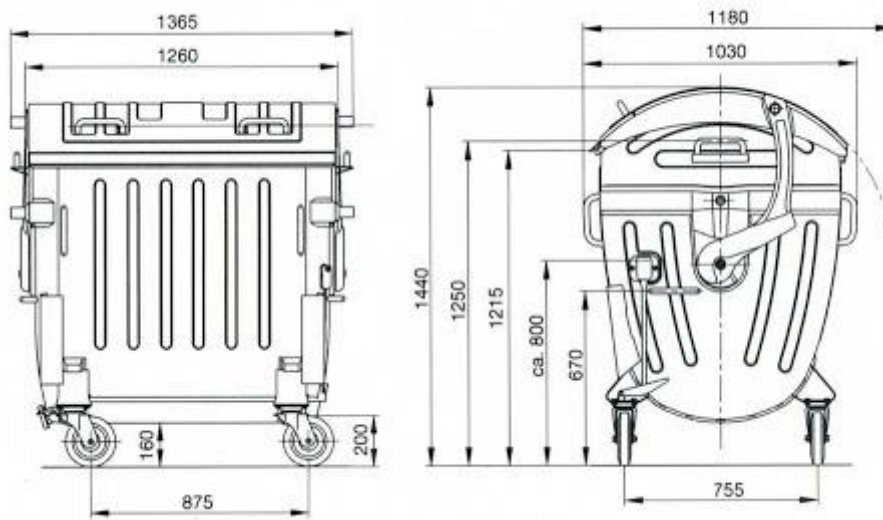

Схематичное изображение оцинкованного контейнера для мусора







### Реализована программа переработки университетских отходов

В университете работает местная компания по сбору и переработке мусора. Для сбора мусора используются специальные оцинкованные контейнеры. В этом году университетом реализована программа по разделению и хранению отходов в различных контейнерах.

Отходы, которые могут быть переработаны и использованы повторно (пластик, бумага, стекло, алюминий), будут храниться отдельно от неперерабатываемых отходов.

# Программа по сокращению использования бумаги и пластика в кампусе



1

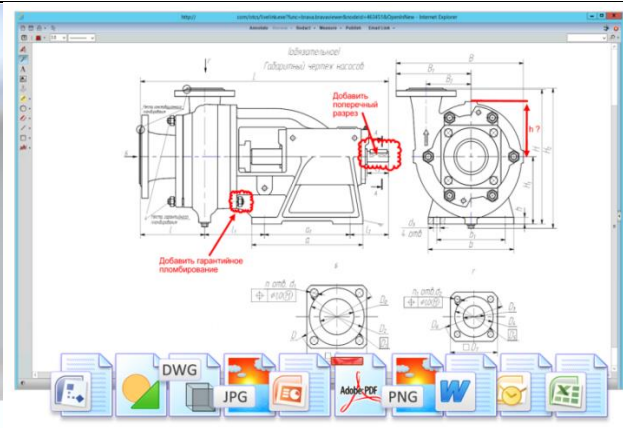
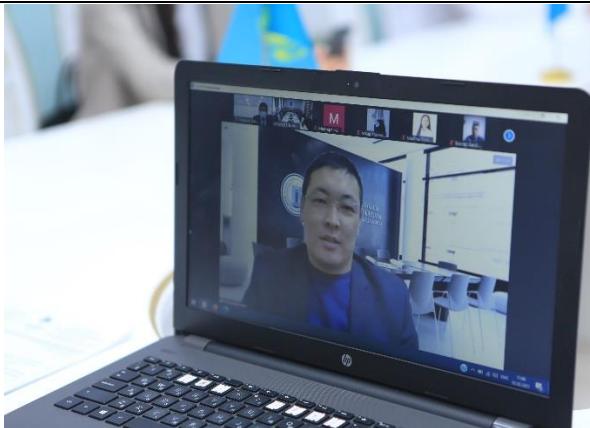

2







Программа по сокращению использования бумаги и пластика в кампусе

1. В университете реализуется программа по уменьшению распечатки на бумажных носителях и переход в электронный формат. Данные отправляются по электронной почте или при помощи современных мессенджеров.
2. В связи с Coronavirus Disease 2019-2020 (COVID-19) было внедрено онлайн-обучение, что способствовало уменьшению распечатываемых работ студентами и преподавателями.
3. Университетом реализуется программа по уменьшению использования одноразового вида пластика. В лабораториях используется стеклянная, керамическая и металлическая лабораторная посуда. В столовых (пищевблоках, объектах пищевого назначения) не используется пластиковая одноразовая посуда, только стеклянная и керамическая.
4. В университете проводится акция «Мусоранет», согласно которой пластик складывается отдельно от органических, неорганических отходов, а также отдельно от батареек. Постепенно университетом будет внедряться программа по направлению, используемому во всем мире «Если Вы не можете его повторно использовать, откажитесь от него»



## Переработка органических отходов





**Переработка органических отходов**

В Южно-казахстанском университете органические отходы образуются только в столовых, которые полностью автономно обрабатывают такие отходы. Столовые занимаются вывозом органических отходов по контракту с «Промотход Казахстан» (Компания, занимающаяся вывозом и утилизацией безопасных и опасных отходов по всей республике Казахстан).

# Переработка неорганических отходов



## Переработка неорганических отходов

#ID11823466 №990240005557/210036/00

### Договор о государственных закупках услуг

г.Шымкент №18 (у) 2021-01-27

Некоммерческое акционерное общество "Южно-Казахстанский университет имени М.Ауэзова", именуемый (ое)(а) в дальнейшем Заказчик, от лица которого выступает Директор департамента по АХД Акимжанов Орынбасар, действующий на основании Устава, с одной стороны и Товарищество с ограниченной ответственностью "АС КомСтрой-Сервис", именуемый(ое)(а) в дальнейшем Поставщик, от лица которого выступает Руководитель Атемова Айжан Амангальдиевна, действующий на основании Устава, с другой стороны, далее совместно именуемые «Стороны», на основании Закона Республики Казахстан 4 декабря 2015 года «О государственных закупках» (далее - Закон) и в целях государственных закупок способом Запроса заявок предложений от 2021-01-25 года № 5317683-ЗПП1, заключили настоящий договор о государственных закупках услуг (далее - Договор) в соответствии с соглашением о нижеследующем:

#### 1 Предмет договора

1.1 Поставщик обязуется оказать Услуги(и) согласно условиям, требованиям и по ценам, указанным в приложениях к настоящему Договору, являющихся неотъемлемой его частью, а Заказчик обязуется принять оказываемые(ую) Услуги(и) и оплатить за нее на условиях настоящего Договора при условии надлежащего исполнения Поставщиком своих обязательств по Договору.

1.2 Перечисленные ниже документы и условия, оговоренные в них, образуют данный Договор и считаются его неотъемлемой частью, а именно:

- 1) настоящий Договор;
- 2) условия оказания закупаемых услуг (приложение 1);
- 3) техническая спецификация (Приложение 2).

#### 2 Сумма Договора и условия оплаты

2.1 Общая сумма Договора определяется Приложением № 1 к Договору и составляет 3 120 000.00 (три миллиона сто двадцать тысяч тенге ноль тьсяч) и включает все расходы, связанные с оказанием Услуги, без НДС (далее - сумма Договора).

2.2 Оплата за оказываемые Услуги производится Заказчиком путем перечисления денежных средств на расчетный счет Поставщика не позднее 30 (тридцати) календарных дней с даты подписания Сторонами акта оказанных Услуги.

2.3 Объем оказываемых Услуги в количественном и стоимостном выражении оговорен в Приложении 1 к Договору.

2.4 Необходимые документы, предшествующие оплате:

- 1) подписанный Договор;
- 2) акты(и) оказанных услуг;

Данный документ согласно пункту 1 статьи 7 ЗРК от 7 января 2003 года «Об электронном документе и электронной цифровой подписи» равнозначен документу на бумажном носителе.

3) отчет о местном содержании в работах и услугах по форме согласно приложению 22-5 к Правилам;

4) счет-фактура с описанием, указанием общей суммы оказанных услуг, предоставленная Поставщиком Заказчику

#### 3 Обязательства Сторон

3.1 Поставщик обязуется:

1) обеспечить полное и надлежащее исполнение взятых на себя обязательств по Договору;

2) в течение десяти рабочих дней со дня заключения Договора, внести сумму обеспечения исполнения Договора в размере трех процентов от общей суммы Договора равную 93 600.00 тенге и размеров аванса, предусмотренных по предметам договора согласно Приложению 1 к Договору равную 0.00 тенге, что в общем составляет 93 600.00 (девяносто три тысячи шестьсот тенге ноль тьсяч) тенге в виде:

гарантийного денежного вклада на банковский счет Заказчика № KZ7194815KZT22032171 в АО "Евразийский Банк", БИК EURKZKA с размещением на веб-портале копии подтверждающего документа;

либо: банковской гарантии, предоставляемой в форме электронного документа согласно приложению 22 к Правилам.

При этом сумма обеспечения исполнения Договора может не вноситься поставщиком в случае полного и надлежащего им исполнения обязательств по Договору до истечения срока внесения обеспечения исполнения Договора;

3) при исполнении своих обязательств по Договору обеспечить соответствие оказываемых услуг требованиям, указанным в приложениях к настоящему Договору, являющихся неотъемлемой частью Договора;

4) не раскрывать без предварительного письменного согласия Заказчика содержание технической документации, представленной Заказчиком или от его имени другими лицами, за исключением того персонала, который привлечен Поставщиком для исполнения условий Договора. Указанная информация должна предоставляться этому персоналу конфиденциально и в той мере, насколько это необходимо для исполнения обязательств;

5) без предварительного письменного согласия Заказчика не использовать какие-либо внешнеперечисленные документы и информацию, кроме как в целях реализации Договора;

6) по первому требованию Заказчика предоставлять информацию о ходе исполнения обязательств по Договору;

7) возмещать Заказчику в полном объеме причиненные ему убытки, вызванные ненадлежащим исполнением Поставщиком условий Договора и/или иными неправомерными действиями;

8) оформлять и направлять Заказчику посредством веб-портала утвержденный электронно-цифровой подписью акт оказанных услуг;

9) после утверждения Заказчиком акта оказанных услуг выписывать счет-фактуру в электронной форме посредством информационной системы электронных счетов-фактур в соответствии с Правилами выписки счет-фактуры в электронной форме в информационной

Данный документ согласно пункту 1 статьи 7 ЗРК от 7 января 2003 года «Об электронном документе и электронной цифровой подписи» равнозначен документу на бумажном носителе.

системе электронных счетов-фактур;

3.2 Поставщик вправе:

- 1) требовать от Заказчика оплату за оказанные Услуги по Договору;
- 2) на досрочное оказание Услуг, указанных в Приложении №1 к Договору, заранее согласовав с Заказчиком сроки выполнения.

3.3 Заказчик обязуется:

1) обеспечить доступ специалистов Поставщика для оказания Услуг;

2) при выявлении несоответствий оказанных Услуг незамедлительно письменно уведомить Поставщика;

3-1) после утверждения акта оказанных услуг принять счет-фактуру, выписанную Поставщиком в электронной форме посредством информационной системы электронных счетов-фактур в соответствии с Правилами выписки счет-фактуры в электронной форме в информационной системе электронных счетов-фактур;

3-2) при приеме Услуг утвердить посредством веб-портала Акт оказанных услуг либо отказать в принятии с указанием аргументированных обоснований ее непринятия в сроки установленные пунктом 4.2.6-4 Правил осуществления государственных закупок.

4) произвести оплату в порядке и сроки, установленные настоящим Договором.

3.4 Заказчик вправе:

- 1) проверять качество оказанных Услуг;
- 2) в случае досрочного оказания Услуг, Заказчик вправе досрочно принять услуги и оплатить за нее в соответствии с условиями Договора. Отказ в досрочном оказании Услуг допускается в случаях отсутствия возможности его принятия.

#### 4 Проверка Услуг на соответствие технической спецификации

4.1 Заказчик или его представители могут проводить контроль и проверку оказываемых Услуг на предмет соответствия требованиям, указанным в технической спецификации (приложение 2 к Договору). При этом все расходы по этим проверкам несет Поставщик. Заказчик должен в письменном виде и своевременно уведомляет Поставщика о своих представителях, определенных для этих целей.

4.2 Услуги, оказываемые в рамках настоящего Договора, должны соответствовать или быть выше стандартов, указанных в технической спецификации.

4.3 Если результаты оказанных Услуг при проверке будут признаны не соответствующими требованиям технической спецификации (приложение 2 к Договору), Поставщик принимает меры по устранению несоответствия требованиям технической спецификации, без каких-либо дополнительных затрат со стороны Заказчика, в течение 3 рабочих дня с момента проверки.

4.4 Ни один вышеуказанный пункт не освобождает Поставщика от других обязательств по Договору.

Данный документ согласно пункту 1 статьи 7 ЗРК от 7 января 2003 года «Об электронном документе и электронной цифровой подписи» равнозначен документу на бумажном носителе.

## 5 Оказание Услуг

5.1 Оказание Услуг Поставщиком осуществляется в сроки, указанные в приложениях 1 к Договору, являющемся неотъемлемой частью Договора.

5.2 Услуга считается оказанной при условии полной сдачи Поставщиком услуги Заказчику в точном соответствии требованиям, указанным в приложениях к настоящему Договору.

## 6 Гарантия

6.1 Поставщик гарантирует обеспечение бесперебойного, качественного и своевременного оказания Услуг Заказчику.

6.2 Поставщик гарантирует безвозмездное исправление ошибок, недоработок и других несоответствий Услуг технической спецификации (Приложение 2 к Договору).

6.3 Заказчик обязан оперативно уведомить Поставщика в письменном виде обо всех претензиях, связанных с данной гарантией, после чего Поставщик должен принять меры по устранению недостатков за свой счет, включая все расходы, связанные с этим, в срок, определенный Заказчиком в уведомлении.

6.4 Если Поставщик, получив уведомление, своевременно не примет соответствующие меры по устранению недостатков, Заказчик может применить необходимые санкции и меры по устранению недостатков за счет Поставщика и без какого-либо ущерба другим правам, которыми Заказчик может обладать по Договору в отношении Поставщика.

## 7 Ответственность сторон

7.1 В случае невыполнения или ненадлежащего выполнения Сторонами своих обязательств в рамках настоящего Договора все споры и разногласия разрешаются в соответствии с действующим законодательством Республики Казахстан.

7.2 За исключением случаев оговора и/или недостаточности денег на контрольном счете наличия соответствующих бюджетов/расчетном счете государственного предприятия, юридического лица, пятьдесят и более процентов голосующих акций которых принадлежат государству, если Заказчик не выплачивает Поставщику причитающиеся ему средства в сроки, указанные в Договоре, то Заказчик выплачивает Поставщику неустойку (пеню) по задержанным платежам в размере 0,1% (ноль целых один) от причитающейся суммы за каждый день просрочки. При этом общая сумма неустойки (пени) не должна превышать 10 % от общей суммы Договора.

7.3 В случае просрочки сроков оказания Услуг, Заказчик удерживает (взыскивает) с Поставщика неустойку (штраф, пеню) в размере 0,1 % от общей суммы договора за каждый день просрочки в случае полного неисполнения поставщиком обязательств либо удерживает (взыскивает) неустойку (штраф, пеню) в размере 0,1 % от суммы неисполненных обязательств за каждый день просрочки в случае ненадлежащего исполнения (частичного неисполнения) обязательств. При этом общая сумма неустойки (штрафа, пени) не должна превышать 10 % от общей суммы Договора.

7.4 В случае отказа Поставщика от оказания Услуг или просрочки оказания Услуг на срок более одного месяца со дня истечения срока оказания Услуг по Договору, но не позднее срока окончания действия Договора, Заказчик имеет право расторгнуть настоящий Договор в одностороннем порядке с взысканием с Поставщика суммы неустойки (штрафа, пени) в

Данный документ согласно пункту 1 статьи 7 ЗРК от 7 января 2003 года «Об электронном документе и электронной цифровой подписи» равнозначен документу на бумажном носителе.

размере 0,1 % от общей суммы Договора за каждый день просрочки.

7.5 Уплата неустойки (штрафа, пени) не освобождает Стороны от выполнения обязательств, предусмотренных настоящим Договором.

7.6 Если любое изменение ведет к уменьшению стоимости или срока, необходимых Поставщику для оказания Услуг по Договору, то сумма Договора или график оказания Услуг, или и то и другое соответствующим образом корректируется, а в Договор вносятся соответствующие поправки. Все запросы Поставщика на проведение корректировки должны быть предъявлены в течение 30 (тридцати) дней со дня получения Поставщиком распоряжения об изменениях от Заказчика.

7.7 Не допускается передача Поставщиком ни полностью, ни частично кому-либо своих обязательств по настоящему Договору без предварительного письменного согласия Заказчика.

7.8 Заказчик не возмещает обеспечение исполнения договора о государственных закупках в случае его расторжения в связи с невыполнением Поставщиком своих обязательств по данному Договору.

#### 8 Срок действия и условия расторжения договора

8.1 Договор вступает в силу со дня подписания и действует по 2021-12-31 года.

8.2 Следующие события влекут за собой изменение сроков продолжительности услуг в части их увеличения:

1) Заказчик запрещает пользоваться всеми участками Объекта, что в свою очередь влечет задержку оказания услуг;

2) Заказчик дает Поставщику указание на остановку предоставления услуг для проведения испытаний, не запланированных Договором. При этом, в случае если данные испытаний не выявили дефектов, то время остановки оказания услуг добавляется к сроку оказания услуг;

8.3 Заказчик может в любое время в одностороннем порядке отказаться от исполнения условий Договора, направив Поставщику соответствующее письменное уведомление, если Поставщик становится банкротом или неплатежеспособным. В этом случае отказ от исполнения условий Договора осуществляется немедленно, и Заказчик не несет никакой финансовой обязанности по отношению к Поставщику при условии, если отказ от исполнения условий Договора не наносит ущерба или не затрагивает каких-либо прав на совершение действий или применение санкций, которые были или будут впоследствии предъявлены Заказчику.

8.4 Договор может быть расторгнут по соглашению сторон, в случае неисполнимости его дальнейшего исполнения.

8.5 Когда Договор аннулируется в силу вышеуказанных обстоятельств, Поставщик имеет право требовать оплату только за фактические затраты, связанные с расторжением по Договору, на день расторжения.

8.6 Без ущерба каким-либо другим санкциям за нарушение условий Договора Заказчик с учетом требований пункта 7.4. настоящего Договора может расторгнуть настоящий Договор полностью или частично, направив Поставщику письменное уведомление о невыполнении

Данный документ согласно пункту 1 статьи 7 ЗРК от 7 января 2003 года «Об электронном документе и электронной цифровой подписи» равнозначен документу на бумажном носителе.

обязательства:

1) если Поставщик не может оказать Услуги в сроки, предусмотренные Договором, или в течение периода продления настоящего Договора, предоставленного Заказчиком;

2) если Поставщик не может выполнить свои обязательства по Договору.

8.7 Договор о государственных закупках может быть расторгнут на любом этапе в случае:

1) выявления нарушения ограничений, предусмотренных статьей 6 Закона в отношении закупки на основании которой заключен данный Договор;

2) оказания организатором государственных закупок содействия Поставщику, не предусмотренного Законом;

3) установления уполномоченным органом факта заключения договора о государственных закупках с нарушением законодательства Республики Казахстан о государственных закупках, за исключением договоров о государственных закупках, по которым обязательства исполнены надлежащим образом;

4) уклонения от заключения договора о государственных закупках путем неисполнения обеспечения исполнения договора о государственных закупках, за исключением случаев оказания услуг до истечения срока внесения обеспечения исполнения договора о государственных закупках.

## 9 Уведомление

9.1 Любое уведомление, которое одна сторона направляет другой стороне в соответствии с Договором, высылается оплаченным заказным письмом или по телеграфу, телексу, факсу, телефаксу либо посредством веб-портала.

9.2 Уведомление вступает в силу после доставки или в указанный день вступления в силу (если указано в уведомлении) в зависимости от того, какая из этих дат наступит позднее.

## 10 Форс-мажор

10.1 Стороны не несут ответственность за неисполнение условий Договора, если оно явилось результатом форс-мажорных обстоятельств.

10.2 Поставщик не лишается своего обеспечения исполнения Договора и не несет ответственность за выплату неустоек или расторжение Договора в силу неисполнения его условий, если задержка с исполнением Договора является результатом форс-мажорных обстоятельств.

10.3 Для целей Договора «форс-мажор» означает событие, неподвластное контролю Сторон, и имеющее непрезиденциальный характер. Такие события могут включать, но не исключительно: воинские действия, природные или стихийные бедствия и другие.

10.4 При возникновении форс-мажорных обстоятельств Поставщик незамедлительно направляет Заказчику письменное уведомление о таких обстоятельствах и их причинах. Если от Заказчика не поступает иных письменных инструкций, Поставщик продолжает выполнять свои обязательства по Договору, насколько это целесообразно, и ведет поиск альтернативных способов выполнения Договора, не зависящих от форс-мажорных обстоятельств.

Данный документ согласно пункту 1 статьи 7 ЗРК от 7 января 2003 года «Об электронном документе и электронной цифровой подписи» равнозначен документу на бумажном носителе.

### 11 Решение спорных вопросов

11.1 Заказчик и Поставщик должны прилагать все усилия к тому, чтобы разрешать в процессе прямых переговоров все разногласия или споры, возникающие между ними по Договору или в связи с ним.

11.2 Если после таких переговоров Заказчик и Поставщик не могут разрешить спор по Договору, любая из сторон может потребовать решения этого вопроса в соответствии с законодательством Республики Казахстан.

### 12 Прочие условия

12.1 Налоги и другие обязательные платежи в бюджет подлежат уплате в соответствии с налоговым и таможенным законодательством Республики Казахстан.

12.2 Любые изменения и дополнения к Договору совершаются в той же форме, что и заключение Договора.

12.3 Внесение изменений в заключенный Договор о государственных закупках при условии неизменности качества и других условий, являющихся основой выбора поставщика допускается:

1) по взаимному согласию Сторон в части уменьшения цены на Услуги и соответственно суммы Договора;

2) в части уменьшения либо увеличения суммы Договора, связанной с уменьшением либо увеличением потребности в объеме оказываемых Услуг, при условии неизменности цены за единицу услуг, указанных в Договоре. Такое изменение заключенного Договора допускается в пределах сложившейся экономики по данной государственной закупке;

3) в случае, если поставщик в процессе исполнения заключенного с ним Договора предложил при условии неизменности цены за единицу услуги более лучшие качественные и (или) технические характеристики либо сроки и (или) условия оказания услуги, являющихся предметом заключенного с ним Договора;

4) в части изменения сроков исполнения Договора в случае изменения финансирования по годам за счет государственного бюджета, при условии неизменности суммы заключенного Договора или уменьшения сметной стоимости услуг и внесения соответствующих изменений в проектно-сметную документацию (при наличии), в последующем прошедшую государственную экспертизу.

12.4 Передача обязанностей одной из Сторон по Договору допускается только с письменного согласия другой Стороны.

12.5 Договор составлен на казахском и русском языках, имеющих одинаковую юридическую силу, заключенный посредством веб-портала.

12.6 В части, неурегулированной Договором, Стороны руководствуются законодательством Республики Казахстан.

### 13 Реквизиты Сторон

Заказчик:  
Некоммерческое акционерное общество  
"Южно-Казахстанский университет  
имени М.Ауэзова"  
г.Шымкент, ПРОСПЕКТ ТАУКЕ ХАН, 5

Поставщик:  
Товарищество с ограниченной  
ответственностью "АС КомСтрой-Сервис"  
г.Шымкент, МИКРОРАЙОН НУРСАТ, 3А

Тел.: 87252210861  
Директора департамента по АХД  
Алмамжан Ордыбасар

Тел.: 21-07-18  
Руководитель Атемова Айжан  
Амангельдиевна

Расшифровка аббревиатур:

БИН - бизнес-идентификационный номер;  
БИК - банковский идентификационный код;  
ИНК - индивидуальный идентификационный код;  
ИНН - индивидуальный идентификационный номер;  
ИНН - идентификационный номер налогоплательщика;  
УНП - учетный номер плательщика;  
НДС - налог на добавленную стоимость;  
Ф.И.О. - фамилия имя отчество.



2021-01-27 10:44:55  
Алмамжан  
Ордыбасар

"М.Ауэзов атындағы  
Оңтүстік Қазақстан  
университеті"  
коммерциялық емес  
акционерлік қоғамы

Некоммерческое  
акционерное  
общество "Южно-  
Казахстанский  
университет имени  
М.Ауэзова"



2021-01-27 17:10:31  
Атемова Айжан  
Амангельдиевна  
"АС КомСтрой-  
Сервис"  
жауапкершілігі  
шектелуі серіктестігі

Товарищество с  
ограниченной  
ответственностью  
"АС КомСтрой-  
Сервис"

Данный документ согласно пункту 1 статьи 7 ЗРК от 7 января 2003 года «Об электронном документе и электронной цифровой подписи» равнозначен документу на бумажном носителе.

Данный документ согласно пункту 1 статьи 7 ЗРК от 7 января 2003 года «Об электронном документе и электронной цифровой подписи» равнозначен документу на бумажном носителе.

Приложение 1

## Перечень закупаемых товаров(работ/услуг)

№ электронной закупки: 5317683-1

Наименование электронной закупки: Объявление о государственных закупках

№ лота	Наименование заказчика	Наименование	Краткая характеристика	Дополнительная характеристика	Единица измерения	Количество, объем	Цена за ед., тенге	Планируемый срок поставки	Срок поставки по договору	Места поставки	Размер авансового платежа, %	Общая сумма, тенге
1	2	3	4	5	6	7	8	9	10	11	12	13
<b>Финансовый год 2021</b>												
41268723-ЭЦП	Некоммерческое акционерное общество "Южно-Казахстанский университет имени М.Ауэзова"	Услуги по вывозу (сбору) отходов/мусоровоз/материалов	Услуги по вывозу (сбору) отходов/мусоровоз/материалов	Услуги по вывозу (сбору) отходов (ТБО). Услуги погрузки отходов на мусоровоз и разгрузки в специально отведенных местах. Количество-2400 м <sup>3</sup> . Вывоз ТБО с контейнера. Потребители, согласно заявки Заказчика, с контейнером. Поставщика. По городу имеется 14 объектов, список прилагаются. Срок оказания услуги со дня заключения договора до 31.12.2021г.	Одна услуга	1	3 120 000.00	с момента заключения договора до 31.12.2021 г.	с момента заключения договора до 31.12.2021 г.	г.Шымкент, Аль-Фарабийский район (Пр.Туркешана 5 (1))	0	3 120 000.00

Данный документ согласно пункту 1 статьи 7 ЗРК от 7 января 2003 года «Об электронном документе и электронной цифровой подписи» равнозначен документу на бумажном носителе.

Договор

Вывоз и переработка/утилизация неорганических отходов в Южно-Казахстанском университете им.М.Ауэзова осуществляется совместно с ИП «АС КомСтрой-Сервис». Компания производит вывоз мусора регулярно и на специальных мусоровозах.

# Переработка токсичных отходов

<p>#ID7335563 №990240005557/190099/00</p> <p align="center"><b>Договор о государственных закупках услуг</b></p> <p>г.Шымкент №69 (у) 2019-02-25</p> <p>Республиканское государственное предприятие на праве хозяйственного ведения "Южно-Казахстанский государственный университет имени М.Ауэзова" Министерства образования и науки Республики Казахстан, именуемый (ой)(а) в дальнейшем Заказчик, от лица которого выступает Проректор Сатаев Марат Исаквич, действующий на основании Устава, с одной стороны и Товарищество с ограниченной ответственностью "ПРОМОТХОД КАЗАХСТАН", именуемый(ой)(а) в дальнейшем Поставщик, от лица которого выступает Директор Смирнов Алексей Викторович, действующий на основании Устава, с другой стороны, далее совместно именуемые «Стороны», на основании Решение о проведении государственных закупок Закона Республики Казахстан от 4 декабря 2015 года «О государственных закупках» (далее - Закон), государственных закупок способом «Из одного источника путем прямого заключения договора» заключили настоящий договор о государственных закупках услуг (далее - Договор) и пришли к соглашению о нижеследующем:</p> <p align="center"><b>1 Предмет договора</b></p> <p>1.1 Поставщик обязуется оказать Услуги(и) согласно условиям, требованиям и по ценам, указанным в приложениях к настоящему Договору, являющихся неотъемлемой его частью, а Заказчик обязуется принять оказанную(ые) Услуги(и) и оплатить за нее на условиях настоящего Договора при условии надлежащего исполнения Поставщиком своих обязательств по Договору.</p> <p>1.2 Перечисленные ниже документы и условия, оговоренные в них, образуют данный Договор и считаются его неотъемлемой частью, а именно:</p> <ol style="list-style-type: none"> <li>1) настоящий Договор;</li> <li>2) перечень закупаемых услуг (Приложение 1);</li> <li>3) техническая спецификация (Приложение 2).</li> </ol> <p align="center"><b>2 Сумма Договора и условия оплаты</b></p> <p>2.1 Общая сумма Договора определяется Приложением № 1 к Договору и составляет 140 000.00 (сто сорок тысяч тенге ноль тым) и включает все расходы, связанные с оказанием Услуг, а также все налоги и сборы, предусмотренные законодательством Республики Казахстан, в том числе НДС 15 000.00 тенге (пятнадцать тысяч тенге ноль тым) (далее - сумма Договора).</p> <p>2.2 Оплата за оказанные Услуги производится Заказчиком путем перечисления денежных средств на расчетный счет Поставщика не позднее 30 (тридцати) календарных дней с даты подписания Сторонами акта оказанных Услуг.</p> <p>2.3 Объем оказываемых Услуг в количественном и стоимостном выражении оговорен в Приложении 1 к Договору.</p> <p>2.4 Необходимые документы, предшествующие оплате:</p> <p align="center"><small>Данный документ согласно пункту 1 статьи 7 ЗРК от 7 января 2003 года «Об электронном документе и электронной цифровой подписи» равнозначен документу на бумажном носителе.</small></p>	<ol style="list-style-type: none"> <li>1) подписанный Договор;</li> <li>2) акты(ы) оказанных услуг;</li> <li>3) отчет о местном содержании в работах и услугах по форме согласно приложению 22-5 к Правилам;</li> <li>4) счет-фактура с описанием, указанием общей суммы оказанных услуг, предоставленная Поставщиком Заказчику</li> </ol> <p align="center"><b>3 Обязательства Сторон</b></p> <p>3.1 Поставщик обязуется:</p> <ol style="list-style-type: none"> <li>1) обеспечить полное и надлежащее исполнение взятых на себя обязательств по Договору;</li> <li>2) при исполнении своих обязательств по Договору обеспечить соответствие оказываемых услуг требованиям, указанным в приложениях к настоящему Договору, являющихся неотъемлемой частью Договора;</li> <li>3) не раскрывать без предварительного письменного согласия Заказчика содержание технической документации, предоставленной Заказчиком или от его имени другими лицами, за исключением того персонала, который привлечен Поставщиком для исполнения условий Договора. Указанная информация должна предоставляться этому персоналу конфиденциально и в той мере, насколько это необходимо для исполнения обязательств;</li> <li>4) без предварительного письменного согласия Заказчика не использовать какие-либо вышеперечисленные документы и информацию, кроме как в целях реализации Договора;</li> <li>5) по первому требованию Заказчика предоставлять информацию о ходе исполнения обязательств по Договору;</li> <li>6) возмещать Заказчику в полном объеме причиненные ему убытки, вызванные ненадлежащим выполнением Поставщиком условий Договора и/или иными неправомерными действиями;</li> <li>7) оформить и направить Заказчику посредством веб-портала утвержденный электронно-цифровой подписью акт оказанных услуг</li> <li>8) после утверждения Заказчиком акта оказанных услуг выписать счет-фактуру в электронной форме посредством информационной системы электронных счетов-фактур в соответствии с Правилами выписки счет-фактуры в электронной форме в информационной системе электронных счетов-фактур;</li> </ol> <p>3.2 Поставщик вправе:</p> <ol style="list-style-type: none"> <li>1) требовать от Заказчика оплату за оказанные Услуги по Договору;</li> <li>2) на досрочное оказание Услуг, указанных в Приложении №1 к Договору, заранее согласовав с Заказчиком сроки выполнения.</li> </ol> <p>3.3 Заказчик обязуется:</p>
<ol style="list-style-type: none"> <li>1) обеспечить доступ специалистов Поставщика для оказания Услуг;</li> <li>2) при выявлении несоответствий оказанных Услуг незамедлительно письменно уведомить Поставщика;</li> <li>3) при приемке Услуг утвердить посредством веб-портала Акт оказанных услуг либо оказать в принятии с указанием аргументированных обоснований ее непринятия в сроки установленные пунктом 426-4 Правил осуществления государственных закупок</li> </ol> <p>3-1) после утверждения акта оказанных услуг принять счет-фактуру, выписанную Поставщиком в электронной форме посредством информационной системы электронных счетов-фактур в соответствии с Правилами выписки счет-фактуры в электронной форме в информационной системе электронных счетов-фактур;</p> <p>4) произвести оплату в порядке и сроки, установленные настоящим Договором.</p> <p>3.4 Заказчик вправе:</p> <ol style="list-style-type: none"> <li>1) проверять качество оказанных Услуг;</li> <li>2) в случае досрочного оказания Услуг, Заказчик вправе досрочно принять услуги и оплатить за нее в соответствии с условиями Договора. Отказ в досрочном оказании Услуг допускается в случаях отсутствия возможности его принятия.</li> </ol> <p align="center"><b>4 Проверка Услуг на соответствие технической спецификации</b></p> <p>4.1 Заказчик или его представители могут проводить контроль и проверку оказываемых Услуг на предмет соответствия требованиям, указанным в технической спецификации (приложение 2 к Договору). При этом все расходы по этим проверкам несет Поставщик. Заказчик в письменном виде и своевременно уведомляет Поставщика о своих представителях, определенных для этих целей.</p> <p>4.2 Услуги, оказываемые в рамках настоящего Договора, должны соответствовать или быть выше стандартов, указанных в технической спецификации.</p> <p>4.3 Если результаты оказанных Услуг при проверке будут признаны не соответствующими требованиям технической спецификации (приложение 2 к Договору), Поставщик принимает меры по устранению несоответствия требованиям технической спецификации, без каких-либо дополнительных затрат со стороны Заказчика, в течение 3 кун с момента проверки.</p> <p>4.4 Ни один вышеуказанный пункт не освобождает Поставщика от других обязательств по Договору.</p> <p align="center"><b>5 Оказание Услуг</b></p> <p>5.1 Оказание Услуг Поставщиком осуществляется в сроки, указанные в приложении 1 к Договору, являющемся неотъемлемой частью Договора.</p> <p>5.2 Услуга считается оказанной при условии полной сдачи Поставщиком услуги Заказчику в точном соответствии требованиям, указанным в приложениях к настоящему Договору</p> <p align="center"><b>6 Гарантия</b></p> <p>6.1 Поставщик гарантирует обеспечение бесперебойного, качественного и своевременного</p> <p align="center"><small>Данный документ согласно пункту 1 статьи 7 ЗРК от 7 января 2003 года «Об электронном документе и электронной цифровой подписи» равнозначен документу на бумажном носителе.</small></p>	<p>оказания Услуг Заказчику.</p> <p>6.2 Поставщик гарантирует безвозмездное исправление ошибок, недоработок и других несоответствий технической спецификации (Приложение 2 к Договору).</p> <p>6.3 Заказчик обязан оперативно уведомить Поставщика в письменном виде обо всех претензиях, связанных с данной гарантией, после чего Поставщик должен принять меры по устранению недостатков за свой счет, включая все расходы, связанные с этим, в срок, определенный Заказчиком в уведомлении</p> <p>6.4 Если Поставщик, получив уведомление, своевременно не примет соответствующие меры по устранению недостатков, Заказчик может применить необходимые санкции и меры по устранению недостатков за счет Поставщика и без какого-либо ущерба другим правам, которыми Заказчик может обладать по Договору в отношении Поставщика.</p> <p align="center"><b>7 Ответственность сторон</b></p> <p>7.1 В случае невыполнения или ненадлежащего выполнения Сторонами своих обязательств в рамках настоящего Договора все споры и разногласия разрешаются в соответствии с действующим законодательством Республики Казахстан.</p> <p>7.2 За исключением случаев севекстра и/или недостаточности денег на контрольном счете наличности соответствующих бюджетов/расчетном счете государственного предприятия, юридического лица, пятьдесят и более процентов голосующих акций которых принадлежат государству, если Заказчик не выплачивает Поставщику причитающиеся ему средства в сроки, указанные в Договоре, то Заказчик выплачивает Поставщику неустойку (пеню) по задержанным платежам в размере 0,1% (ноль целых одна) от причитающейся суммы за каждый день просрочки. При этом общая сумма неустойки (пени) не должна превышать 10 % от общей суммы Договора.</p> <p>7.3 В случае просрочки сроков оказания Услуг, Заказчик удерживает (взыскивает) с Поставщика неустойку (штраф, пеню) в размере 0,1 % от общей суммы договора за каждый день просрочки в случае полного неисполнения поставщиком обязательств либо удерживает (взыскивает) неустойку (штраф, пеню) в размере 0,1 % от суммы неисполненных обязательств за каждый день просрочки в случае ненадлежащего исполнения (частичного неисполнения) обязательств. При этом общая сумма неустойки (штрафа, пени) не должна превышать 10 % от общей суммы Договора.</p> <p>7.4 . В случае отказа Поставщика от оказания Услуг или просрочки оказания Услуг на срок более одного месяца со дня истечения срока оказания Услуг по Договору, но не позднее срока окончания действия Договора, Заказчик имеет право расторгнуть настоящий Договор в одностороннем порядке с взысканием с Поставщика суммы неустойки (штрафа, пени) в размере 0,1 % от общей суммы Договора за каждый день просрочки.</p> <p>7.5 Уплата неустойки (штрафа, пени) не освобождает Стороны от выполнения обязательств, предусмотренных настоящим Договором.</p> <p>7.6 Если любое изменение ведет к уменьшению стоимости или сроков, необходимых Поставщику для оказания Услуг по Договору, то сумма Договора или график оказания Услуг, или и то и другое соответствующим образом корректируется, а в Договор вносятся соответствующие поправки. Все запросы Поставщика на проведение корректировки должны быть предъявлены в течение 30 (тридцати) дней со дня получения Поставщиком распоряжения</p> <p align="center"><small>Данный документ согласно пункту 1 статьи 7 ЗРК от 7 января 2003 года «Об электронном документе и электронной цифровой подписи» равнозначен документу на бумажном носителе.</small></p>

об изменениях от Заказчика.

7.7 Не допускается передача Поставщиком ни полностью, ни частично кому-либо своих обязательств по настоящему Договору без предварительного письменного согласия Заказчика.

7.8 В случае привлечения субподрядчиков (соисполнителей) Поставщик предоставляет Заказчику копии всех субподрядных договоров, заключенных в рамках данного Договора. Наличие субподрядчиков (соисполнителей) не освобождает Поставщика от материальной или другой ответственности по Договору.

Предельные объемы услуг, которые могут быть переданы субподрядчикам (соисполнителям) для оказания услуг, не должны превышать в совокупности одной второй объема оказываемых услуг.

При этом субподрядчикам запрещается передавать иным субподрядчикам (соисполнителям) объемы оказания услуг, являющихся предметом проводимых государственных закупок.

Оказываемые услуги, общественными объединениями инвалидов Республики Казахстан и организациями, созданными общественными объединениями инвалидов Республики Казахстан, не допускается привлечение субподрядчиков по оказанию услуг, являющихся предметом проводимых государственных закупок.

#### 8 Срок действия и условия расторжения договора

8.1 Договор вступает в силу со дня подписания и действует по 2019-12-31 года.

8.2 Следующие события влекут за собой изменение сроков продолжительности услуг в части их увеличения:

1) Заказчик запрещает пользоваться всеми участками Объекта, что в свою очередь влечет задержку оказания услуг;

2) Заказчик дает Поставщику указание на остановку предоставления услуг для проведения испытаний, не запланированных Договором. При этом, в случае если данные испытаний не выявили дефектов, то время остановки оказания услуг добавляется к сроку оказания услуг;

8.3 Заказчик может в любое время в одностороннем порядке отказаться от исполнения условий Договора, направив Поставщику соответствующее письменное уведомление, если Поставщик становится банкротом или неплатежеспособным. В этом случае отказ от исполнения условий Договора осуществляется немедленно, и Заказчик не несет никакой финансовой обязанности по отношению к Поставщику при условии, если отказ от исполнения условий Договора не наносит ущерба или не затрагивает каких-либо прав на совершение действий или применение санкций, которые были или будут впоследствии предъявлены Заказчику.

8.4 Заказчик может в любое время расторгнуть Договор в силу нецелесообразности его дальнейшего выполнения, направив Поставщику соответствующее письменное уведомление. В уведомлении должна быть указана причина отказа от исполнения условий Договора, а также дата вступления в силу расторжения Договора.

8.5 Когда Договор аннулируется в силу вышеуказанных обстоятельств, Поставщик имеет право требовать оплату только за фактические затраты, связанные с расторжением по Договору, на день расторжения.

8.6 Без ущерба каким-либо другим санкциям за нарушение условий Договора Заказчик с

 Данный документ согласно пункту 1 статьи 7 ЗРК от 7 января 2003 года «Об электронном документе и электронной цифровой подписи» равнозначен документу на бумажном носителе.

законодательством Республики Казахстан.

#### 12 Прочие условия

12.1 Налоги и другие обязательные платежи в бюджет подлежат уплате в соответствии с налоговым и таможенным законодательством Республики Казахстан

12.2 Любые изменения и дополнения к Договору совершаются в той же форме, что и заключение Договора

12.3 Внесение изменений в заключенный Договор о государственных закупках при условии неизменности качества и других условий, являвшихся основой выбора поставщика допускается:

1) по взаимному согласию Сторон в части уменьшения цены на Услуги и соответственно суммы Договора;

2) в части уменьшения либо увеличения суммы Договора, связанной с уменьшением либо увеличением потребности в объеме оказываемых Услуг, при условии неизменности цены за единицу услуг, указанных в Договоре. Такое изменение заключенного Договора допускается в пределах сложившейся экономики по данной государственной закупке;

3) в случае, если поставщик в процессе исполнения заключенного с ним Договора предложил при условии неизменности цены за единицу услуги более лучшие качественные и (или) технические характеристики либо сроки и (или) условия оказания услуги, являющихся предметом заключенного с ним Договора;

4) в части изменения сроков исполнения Договора в случае изменения финансирования по годам за счет государственного бюджета, при условии неизменности суммы заключенного Договора или уменьшения сметной стоимости услуг и внесения соответствующих изменений в проектно-сметную документацию (при наличии), в последующем прошедшую государственную экспертизу.

12.4 Передача обязанностей одной из Сторон по Договору допускается только с письменного согласия другой Стороны.

12.5 Договор составлен на казахском и русском языках, имеющих одинаковую юридическую силу, заключенный посредством веб-портала

12.6 В части, неурегулированной Договором, Стороны руководствуются законодательством Республики Казахстан.

#### 13 Реквизиты Сторон

Заказчик:  
Республиканское государственное предприятие на праве хозяйственного ведения "Южно-Казахстанский государственный университет имени М.Ауэзова" Министерства образования и науки Республики Казахстан  
г.Шымкент, ПРОСПЕКТ ТАУКЕ ХАН, 5

Поставщик:  
Товарищество с ограниченной ответственностью "ПРОМОТХОД КАЗАХСТАН"  
Карагандинская область, г.Караганда, район им.Калинина бн, Проспект Буар Жарку, 47

Тел.: 8(7212)410029 - приемная/ факс, 368055 -  
Отдел логистики и упр. отк. (заван на вывоз/привоз отк. - info@promothod.kz), 996017 - бухгалтерия, 424211 - Отдел закупок.  
Директор Смирнов Алексей Викторович

 Данный документ согласно пункту 1 статьи 7 ЗРК от 7 января 2003 года «Об электронном документе и электронной цифровой подписи» равнозначен документу на бумажном носителе.

учетом требований пункта 7.4. настоящего Договора может расторгнуть настоящий Договор полностью или частично, направив Поставщику письменное уведомление о невыполнении обязательств:

1) если Поставщик не может оказать Услуги в сроки, предусмотренные Договором, или в течение периода продления настоящего Договора, предоставляемого Заказчиком;

2) если Поставщик не может выполнить свои обязательства по Договору.

8.7 Договор о государственных закупках может быть расторгнут на любом этапе в случае:

1) выявления нарушения ограничений, предусмотренных статьей 6 Закона в отношении закупки на основании которой заключен данный Договор;

2) оказания организатором государственных закупок содействия Поставщику, не предусмотренного Законом;

3) установления уполномоченным органом факта заключения договора о государственных закупках с нарушением законодательства Республики Казахстан о государственных закупках, за исключением договоров о государственных закупках, по которым обязательства исполнены надлежащим образом;

#### 9 Уведомление

9.1 Любое уведомление, которое одна сторона направляет другой стороне в соответствии с Договором, высылается оплаченным заказным письмом или по телеграфу, телексу, факсу, телефону либо посредством веб-портала

9.2 Уведомление вступает в силу после доставки или в указанный день вступления в силу (если указано в уведомлении) в зависимости от того, какая из этих дат наступит позднее.

#### 10 Форс-мажор

10.1 Стороны не несут ответственность за неисполнение условий Договора, если оно явилось результатом форс-мажорных обстоятельств.

10.2 Для целей Договора «форс-мажор» означает событие, неподалежное контролю Сторон, и имеющее непреодолимый характер. Такие события могут включать, но не исключительно: военные действия, природные или стихийные бедствия и другие.

10.3 При возникновении форс-мажорных обстоятельств Поставщик незамедлительно направляет Заказчику письменное уведомление о таких обстоятельствах и их причинах. Если от Заказчика не поступает иных письменных инструкций, Поставщик продолжает выполнять свои обязательства по Договору, насколько это целесообразно, и ведет поиск альтернативных способов выполнения Договора, не зависящих от форс-мажорных обстоятельств.

#### 11 Решение спорных вопросов

11.1 Заказчик и Поставщик должны прилагать все усилия к тому, чтобы разрешать в процессе прямых переговоров все разногласия или споры, возникающие между ними по Договору или в связи с ним.

11.2 Если после таких переговоров Заказчик и Поставщик не могут разрешить спор по Договору, любая из сторон может потребовать решения этого вопроса в соответствии с

 Данный документ согласно пункту 1 статьи 7 ЗРК от 7 января 2003 года «Об электронном документе и электронной цифровой подписи» равнозначен документу на бумажном носителе.

Расшифровка аббревиатур:

БИН - бизнес-идентификационный номер;  
БИК - банковский идентификационный код;  
ИНК - индивидуальный идентификационный код;  
ИИН - индивидуальный идентификационный номер;  
ИНН - идентификационный номер налогоплательщика;  
УНП - учетный номер плательщика;  
НДС - налог на добавленную стоимость;  
Ф.И.О. - фамилия имя отчество.



2019-02-22 13:25:50  
Сатаев Марат  
Исакович  
Казахстан  
Республикасы Білім  
және ғылым  
министрлігінің  
"М.Әуезов атындағы  
Оңтүстік Қазақстан  
мемлекеттік  
университеті"  
шаруашылық жүргізу  
құқығындағы  
республикалық  
мемлекеттік  
кәсіпорны



2019-02-25 14:49:58  
Смирнов Алексей  
Викторович  
"ПРОМОТХОД  
КАЗАХСТАН"  
жауапкершілігі  
шектелуі серіктестігі

Республиканское  
государственное  
предприятие на праве  
хозяйственного  
ведения "Южно-  
Казахстанский  
государственный  
университет имени  
М.Ауэзова"  
Министерства  
образования и науки  
Республики Казахстан

## Перечень закупаемых товаров(работ/услуг)

№ электронной закупки:

Наименование электронной закупки: Решение о проведении государственных закупок

№ лота	Наименование закупки	Наименование	Краткая характеристика	Дополнительная характеристика	Единица измерения	Количество, объем	Цена за ед., включая НДС, тенге	Планируемый срок поставки	Срок поставки по договору	Места поставки	Размер авансового платежа, %	Общая сумма, включая НДС, тенге
1	2	3	4	5	6	7	8	9	10	11	12	13
	Республиканское государственное предприятие на праве хозяйственного ведения "Южно-Казахстанский государственный университет имени М.Ауэзова" Министерства образования и науки Республики Казахстан	Услуги по удалению опасных отходов/мусорства/материалов	Услуги по удалению опасных отходов/мусорства/материалов (захоронение/сжигание/утилизация и аналогичные услуги)	Слив жидких органических и неорганических веществ 70 литр, Утилизация твердых отходов с химическим составом 90 кг, Утилизация ртутьсодержащих ламп 650 штук	Одна услуга	1	140 000.00	с момента заключения договора до 31.12.20	с момента заключения договора до 31.12.20	г.Шымкент, Аль-Фарабийский район Пр.Тәукехана 5 (1)	0	140 000.00



Данный документ согласно пункту 1 статьи 7 ЗРК от 7 января 2003 года «Об электронном документе и электронной цифровой подписи» равнозначен документу на бумажном носителе.

## Договор об утилизации отходов



Склад временного хранения опасных отходов компании «Промотход Казахстан»





В лабораториях университета сливают отходы в толстостенные бутылки из непрозрачного стекла для хранения до момента утилизации

Университет заключил договор об утилизации токсических отходов с компанией «Промотход Казахстан». Токсические отходы образуются в университете в очень малых количествах. Они сливаются в толстостенные стеклянные бутылки из непрозрачного (рекомендовано) стекла и хранятся до вывоза компаний.

У компании «Промотход Казахстан» имеются отдельные склады, оборудованные для хранения опасных и токсических отходов до момента утилизации.

<https://www.promothod.kz/>

## Очистные сооружения



Удаление сточных вод через централизованную систему канализации



Схема водовода университета



Очистные сооружения

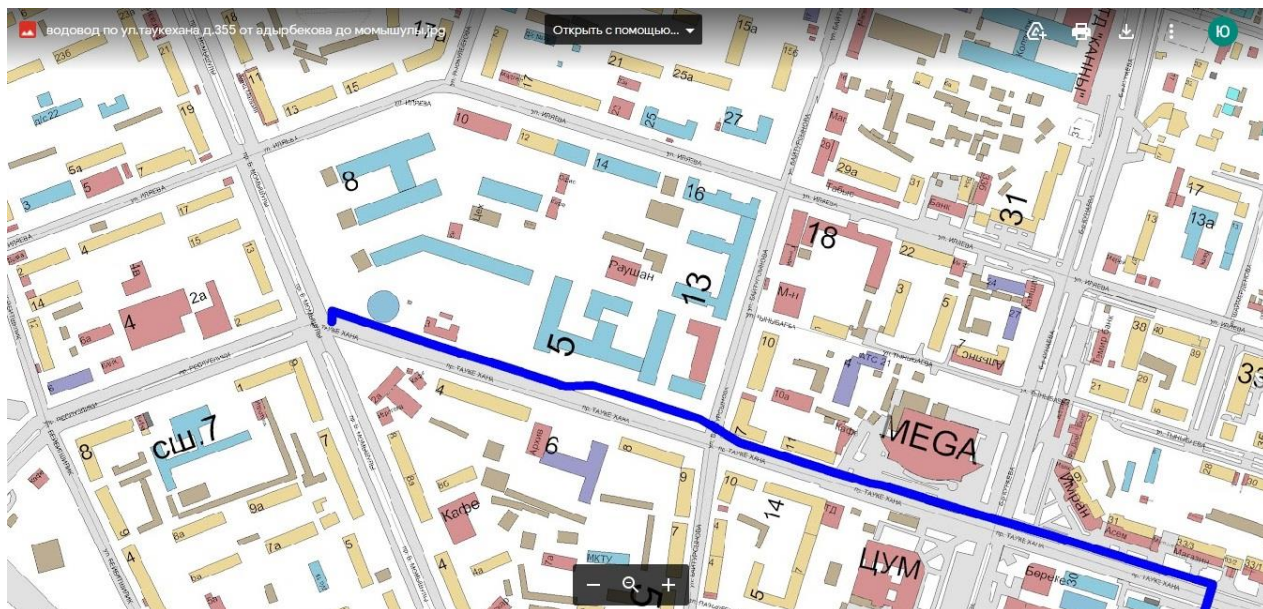

Завершающий этап очистки воды

Канализационные сети в городе Шымкент обслуживает Товарищество с ограниченной ответственностью «Водные ресурсы Маркетинг». Университет заключил договор с предприятием о поставке воды и канализационных стоках. Согласно договора, предприятие обеспечивает, улучшает и расширяет систему общественной канализации. Они обязаны очищать и поддерживать коллекторы, чтобы обеспечивать эффективное осушение территории, которую они обслуживают. Также существует обязанность обеспечить опорожнение этих коллекторов, как правило, посредством работ по очистке сточных вод. В Шымкенте 6 коллекторов, из которых вода поступает на очистку.

Подробнее о работе Товарищества с ограниченной ответственностью «Водные ресурсы Маркетинг»:  
<https://www.wrm.kz/rus/page/scheme.htm>

<https://www.wrm.kz/rus/progress.html>